

VENTILÁTORY XRCHA, XRHA - ventilátory pro vysoký podtlak



POPIS

Tato řada obsahuje speciální ventilátory na přenos všech druhů nepórovitých částic, zejména dřevního prachu, pilin a třísek.

TECHNICKÉ ÚDAJE

- Vyrábějí se 2 typy:
 - **XRCHA** (chráněné oběžné kolo) na vzduch znečištěný prachem a hoblinami, ale bez vláken a bez dlouhých hoblin
 - **XRHA** (otevřené oběžné kolo) na vzduch značně znečištěný prachem a hoblinami, s vlákny a dlouhé hobliny
- Dva typy konstrukce: standard, na náročné odsávání a extra náročné v závislosti na druhu a koncentraci částic
- Ochrana pro minimalizaci nebezpečí jisker v souladu se směrnici ATEX
- Jedna možná úprava: D2 - s napojením na motor umístěný na opěrném rámu
- Maxim. provozní teplota 100 C
- Průtok do 29000m³ / h (8m³ / s)
- Rozpětí tlaku do 10000Pa
- Maxim. koncentrace prachu; 60gr/m³ pro XRCHA a 300gr/m³ pro XRHA
- Maxim. velikost částic: 10x10x10 mm
- Různé polohy výstupu
- Příruby BAG typu na vstupu ventilátoru
- Opěrný rám motoru
- Barva - RAL 1013 Beige

VÝHODY

- Účinnost vyšší než 70%
- Dynamické vyvíjení oběžného kola zajišťuje hladký chod zařízení
- Velký rozsah průtoků vzduchu
- Robustní konstrukce

PŘÍSLUŠENSTVÍ

- Flexi potrubní konektory na vstupu a / nebo výstupu
- Antivibrační prvky
- Akustická výbava

MOŽNOSTI

- Těsnící systém do těžkého provozu
- Rotační detektor
- Odvod kondenzátu
- RAL 5012 Blue

XRCHA/XRHA - pozice 2, velikost od 37 do 129

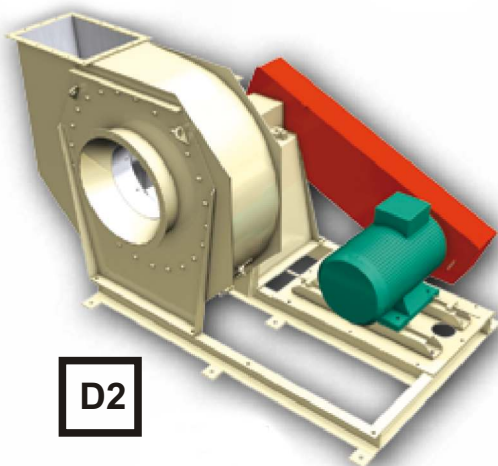
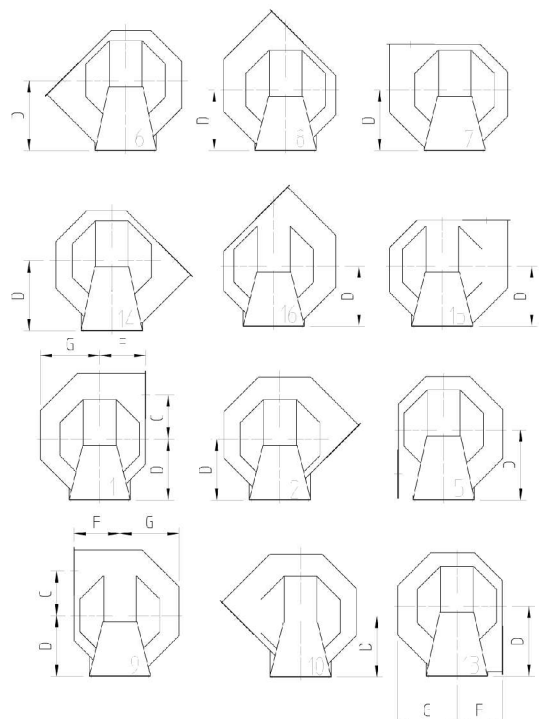

D2



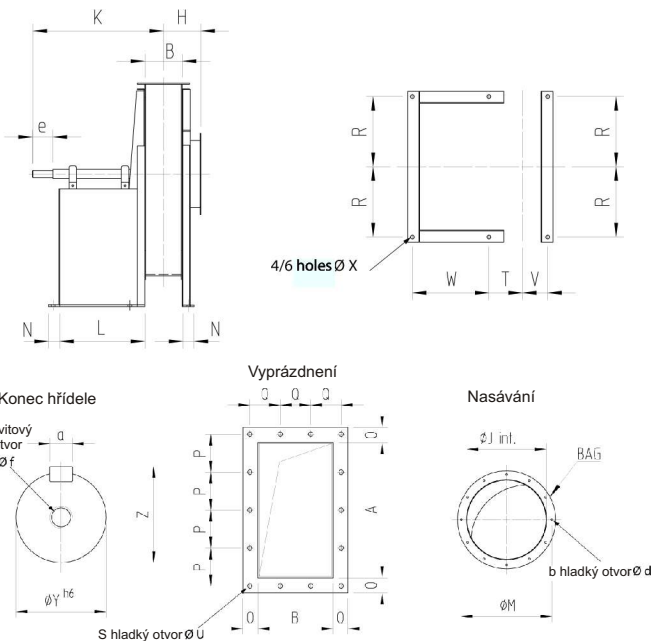

Typ	A	B	C	D	E	F	G	H	J	K	L	M	N	O	P
37	170	93	185	370	243	222	261	96	160	456	350	190	40	25	65
41	185	103	206	370	269	246	288	101	180	461	350	210	40	25	70
45	205	113	225	370	294	270	315	106	200	466	350	236	40	30	79
50	225	125	252	450	325	300	349	112	220	534	400	256	50	30	86
55	250	138	276	450	357	330	383	139	240	541	400	291	50	30	94
60	270	150	302	540	389	360	417	145	260	637	470	311	50	30	101
66	300	165	331	540	426	396	457	152	300	644	470	351	50	30	111
73	330	183	366	600	473	438	507	191	325	607	421	370	50	40	93,5
80	360	200	403	710	518	480	555	200	350	681	456	401	60	40	101
88	400	220	441	710	568	528	610	210	375	691	456	426	60	40	111
97	440	243	486	850	627	582	673	221	425	762	515	467	60	40	97
106	480	265	532	850	684	636	734	232	450	773	515	501	60	40	105
117	530	293	586	1020	753	702	808	246	500	873	570	551	70	40	115
129	580	323	649	1020	829	774	890	311	550	888	570	601	70	40	104

Typ	Q	R	S	T	U	V	W	X	Y	Z	a	b	d	e	f
37	59,5	152	10	116	10	72	302	14	24	27	8	6	7	50	8
41	64,5	152	10	121	10	77	302	14	24	27	8	8	7	50	8
45	72,5	152	10	126	10	82	302	14	24	27	8	8	7	50	8
50	78,5	238	10	142	10	84	348	18	28	31	8	8	9	60	8
55	85	238	10	149	10	90	348	18	28	31	8	8	9	60	8
60	91	268	10	155	12	97	418	18	32	35	10	8	9	80	10
66	98,5	268	10	162	12	105	418	18	32	35	10	12	9	80	10
73	76	318	14	171,5	12	122,5	369	18	38	41	10	12	9	80	10
80	81	375	14	180	12	136	411	20	48	51	14	12	9	110	12
88	88	375	14	190	12	146	411	20	48	51	14	12	9	110	12
97	96	400	16	201,5	12	157,5	470	22	55	59	16	12	9	110	12
106	103	400	16	212,5	12	168,5	470	22	55	59	16	12	9	110	12
117	84	400	18	236,5	14	188,5	520	22	65	69	18	12	9	140	12
129	92	400	20	251,5	14	203,5	520	22	65	69	18	12	9	140	12

Rám ventilátoru

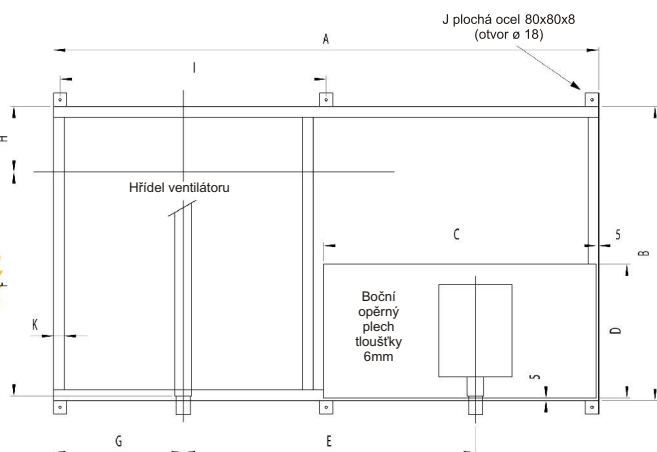

	37	41	45	50	55	60	66	73	80	88	97	106	117	129
A	891	1038	1038	1218	1397	1459	1702	1802	1950	1982	2209	2204	2250	2250
B	526	536	546	618	618	714	729	708	777	800	882	890	995	1025
C	520	667	667	667	846	846	1089	1089	1120	1152	1329	1322	1370	1370
D	235	305	305	335	438,5	438,5	561	565	545	557	648	648	681	735
E	461	525	525	615	706	737	914	964	1054	1085	1186	1188	1214	1216
F	416,5	426,5	431,5	477,5	484	565	572,5	543,5	592	587	661,5	672,5	741,5	776,5
G	173	173	173	263	263	294	294	344	402,5	402,5	427,5	425	426	427,5
H	89,5	94,5	99,5	105	112	119	126,5	145,5	164	174	185,5	187,5	218,5	231,5
J	4	4	4	4	6	6	6	6	6	6	6	6	6	6
K	55	55	55	55	55	55	55	55	55	55	55	55	55	55
UPN	120	120	120	120	120	120	120	120	120	120	120	120	120	120

XRCHA (bez motoru)

pohon ventilátoru přes řemen

Orientace 2 - Motor na rámu	Orientace 2 - Motor na rámu-heavy duty
XRCHA37-0,55kW	XRCHA37R-0,55kW
XRCHA37-2,2kW	XRCHA37R-2,2kW
XRCHA41-2,2kW	XRCHA41R-2,2kW
XRCHA41-4,0kW	XRCHA41R-4,0kW
XRCHA45-2,2kW	XRCHA45R-2,2kW
XRCHA45-5,5kW	XRCHA45R-5,5kW
XRCHA50-2,2kW	XRCHA50R-2,2kW
XRCHA50-7,5kW	XRCHA50R-7,5kW
XRCHA55-7,5kW	XRCHA55R-7,5kW
XRCHA55-9,0kW	XRCHA55R-9,0kW
XRCHA55-11,0kW	XRCHA55R-11,0kW
XRCHA55-15,0kW	XRCHA55R-15,0kW
XRCHA60-7,5kW	XRCHA60R-7,5kW
XRCHA60-9,0kW	XRCHA60R-9,0kW
XRCHA60-11,0kW	XRCHA60R-11,0kW
XRCHA60-15,0kW	XRCHA60R-15,0kW
XRCHA66-7,5kW	XRCHA66R-7,5kW
XRCHA66-9,0kW	XRCHA66R-9,0kW
XRCHA66-11,0kW	XRCHA66R-11,0kW
XRCHA66-15,0kW	XRCHA66R-15,0kW
XRCHA66-22,0kW	XRCHA66R-22,0kW
XRCHA66-30,0kW	XRCHA66R-30,0kW
XRCHA73-11,0kW	XRCHA73R-11,0kW
XRCHA73-15,0kW	XRCHA73R-15,0kW
XRCHA73-22,0kW	XRCHA73R-22,0kW
XRCHA73-30,0kW	XRCHA73R-30,0kW
XRCHA73-37,0kW	XRCHA73R-37,0kW
XRCHA80-11,0kW	XRCHA80R-11,0kW
XRCHA80-15,0kW	XRCHA80R-15,0kW
XRCHA80-22,0kW	XRCHA80R-22,0kW
XRCHA80-30,0kW	XRCHA80R-30,0kW
XRCHA80-37,0kW	XRCHA80R-37,0kW
XRCHA88-15,0kW	XRCHA88R-15,0kW
XRCHA88-22,0kW	XRCHA88R-22,0kW
XRCHA88-30,0kW	XRCHA88R-30,0kW
XRCHA88-37,0kW	XRCHA88R-37,0kW
XRCHA97-22,0kW	XRCHA97R-22,0kW
XRCHA97-30,0kW	XRCHA97R-30,0kW
XRCHA97-45,0kW	XRCHA97R-45,0kW
XRCHA97-55,0kW	XRCHA97R-55,0kW

Nabízené typy motorů v kW:

0,55 - 0,75 - 1,1 - 1,5 - 2,2 - 3,0 - 4,0 - 5,5 - 7,5 - 9,0 - 11,0 - 15,0 - 18,5 - 22,0 - 30,0 - 37,0 - 45,0 - 55,0

Příklady:

XRCHA37-0,55kW - pro ventilátor o výkonu od 0,55 kW do 2,2 kW včetně.
 XRCHA37-0,55kW - pro ventilátor o výkonu od 2,2 kW do 4,0 kW včetně.